

AUTOMATYCZNA TAŚMOWA PRZECINARKA AMADA VT-3850 A

PRECYZJA I DOŚWIADCZENIE

PRZECINARKI TAŚMOWE DO ZASTOSOWAŃ PRZEMYSŁOWYCH

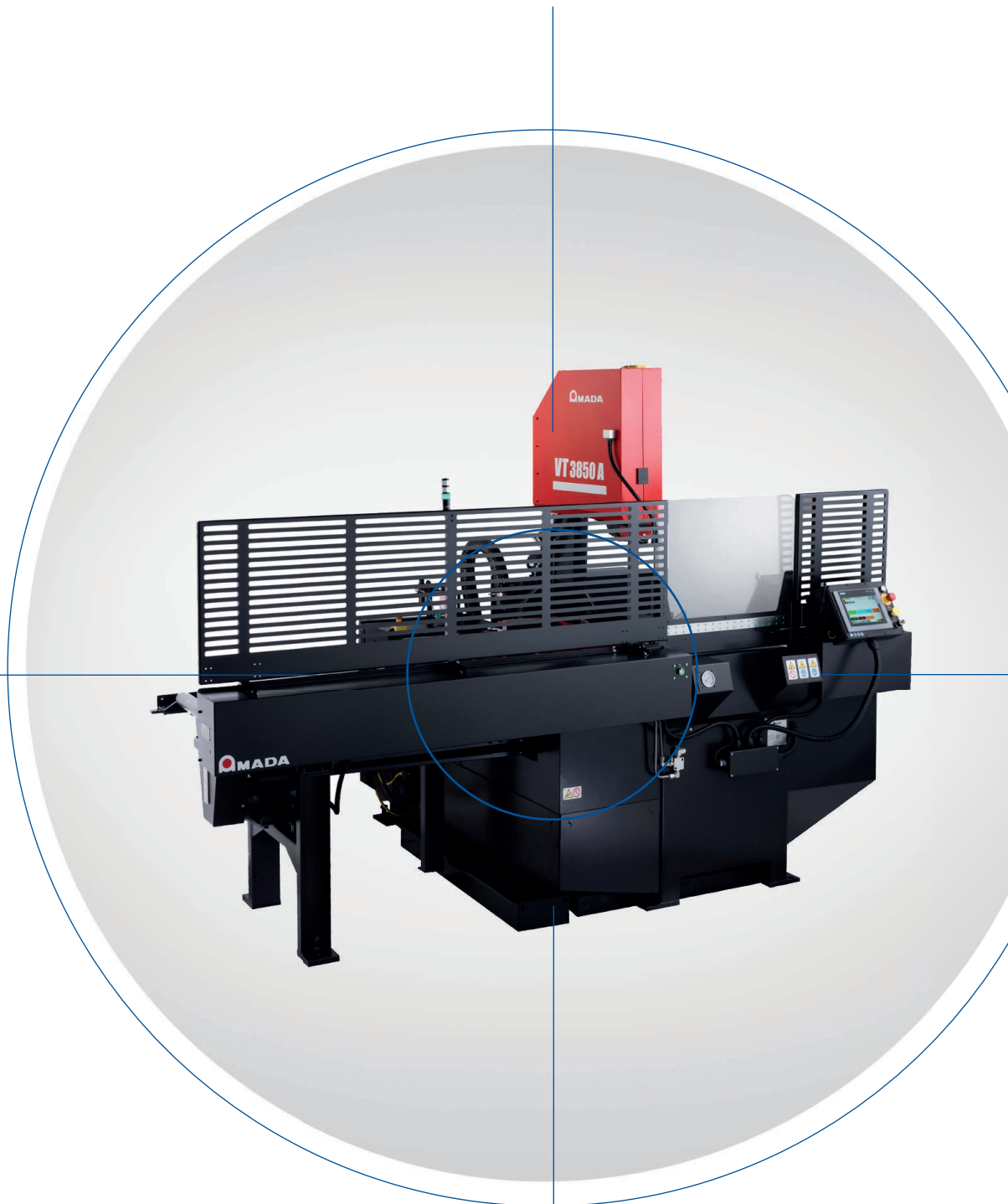

 **SWORD**

 **AMADA**



## SWORD

SWORD Sp. z o.o. Sp. k. jest jednym z największych w Europie producentem i dostawcą pił taśmowych. Piły taśmowe SWORD-MASTER dostarczane są do około 6000 klientów w Polsce i do ponad 20 krajów w Europie, Azji i Afryce.

Jakość SWORD budowana jest dzięki ponad 30-letniemu doświadczeniu oraz rozbudowanej strukturze technicznej. Firma posiada dział kontroli jakości, jak również poddaje stosowane surowce badaniom w wyspecjalizowanym laboratorium.

W 2002 roku rozpoczęliśmy produkcję pił taśmowych pod marką SWORD-MASTER, która szybko stała się największą polską marką na rynku. Piły SWORD-MASTER służą zarówno do podstawowych zastosowań, jak i do specjalistycznego cięcia materiałów trudnoskrawalnych i profili. SWORD dostarcza także włoskie piły taśmowe i tarcze tnące FABBRICA MACCHINE BERGAMO, których jakość i specjalizacja gwarantują efektywność i jakość technologiczną cięcia.

W ofercie SWORD znajdziecie Państwo szeroki zakres maszyn służących do cięcia taśmowego i tarczowego. Jesteśmy wyjątkowym dostawcą maszyn firmy FMB oraz japońskiej firmy AMADA.

### SERWIS:

Posiadamy wyspecjalizowany, autoryzowany serwis marki FMB, z siedzibą w Gdyni oraz Wrocławiu.

### KONTAKT

SWORD Sp. z o.o. Sp.k.	INFOLINIA	800 150 007
ul. Waszyngtona 7	TELEFON	58 668 66 88
81-342 Gdynia	E-MAIL	SWORD@SWORD.PL



[WWW.SWORD.PL](http://WWW.SWORD.PL)



## AUTOMATYCZNA TAŚMOWA PRZECINARKA VT-3850 A

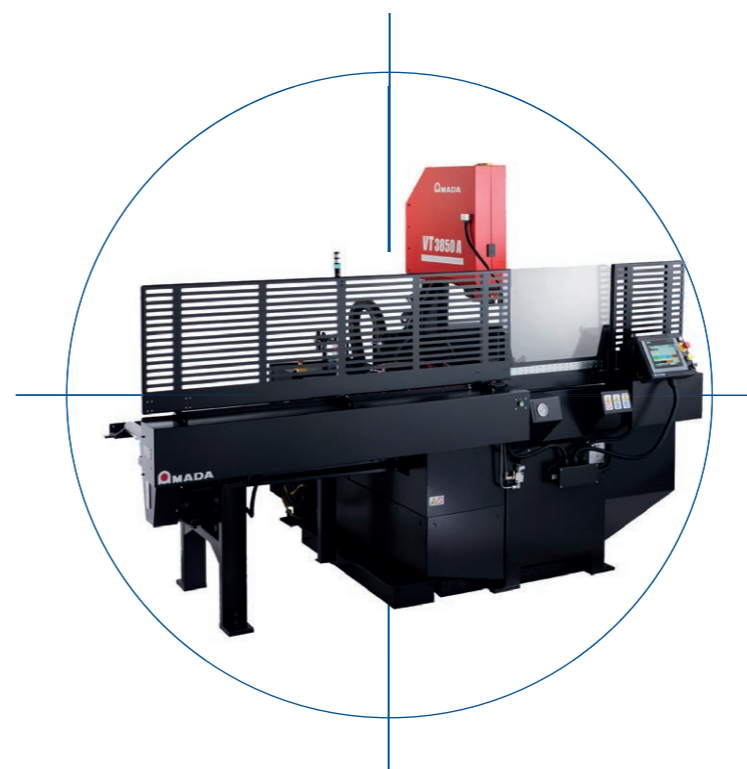

### ZAKRES CIĘCIA

Ø	a x b	
381 mm	330 x 330 mm	90°
368 mm	368 x 508 mm	3° ↑
	381 x 336 mm	45° →
	381 x 335 mm	← 45°
	381 x 203 mm	← 60°
	381 x 235 mm	60° →

### SPECYFIKACJA TECHNICZNA

4,877 x 34 x 1,1 mm	18 - 122 m/min	3,75 kW	2675 kg	98 l	0,35x4,1x2,4 m	1016 mm

### LEASING:

Oferujemy profesjonalne doradztwo Leasingowe, oparte o wieloletnie doświadczenie we współpracy z różnymi bankami.

### WYPOSAŻENIE STANDARDOWE

- Napędzany elektrycznie za pośrednictwem śruby kulowej podajnik (1.220 mm / skok)
- Przyjazny dla użytkownika, kolorowy ekran dotykowy
- Łańcuch napędzany elektrycznie ze sprzężeniem zwrotnym enkodera, zakres pochylenia 0° - 60°
- Wbudowany system chłodzenia
- Wykrywanie pęknięcia ostrza
- Napędzana elektrycznie szczotka do wiórów
- Olej hydrauliczny, 38 l
- Emulsja chłodząca, 4 l – koncentrat rozpuszczalny w wodzie
- 1 szt. piły do cięcia
- 5 szt. szczotek do ostrza

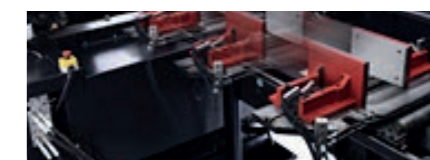

### RUCHOMA PIONOWA RAMA

Kolumna i ostrze przechylają się w prawo i w lewo: 0°- 60°.

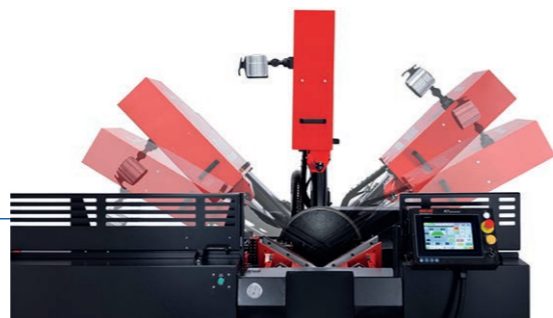

### PIŁA KOLUMNOWA

Opatentowany, standardowy we wszystkich maszynach, system szybkiej zmiany. Kolumna porusza się na recykulacyjnym liniowym łożysku kulowym z wbudowanym kątomierzem zapewniającym wysoką dokładność regulacji.

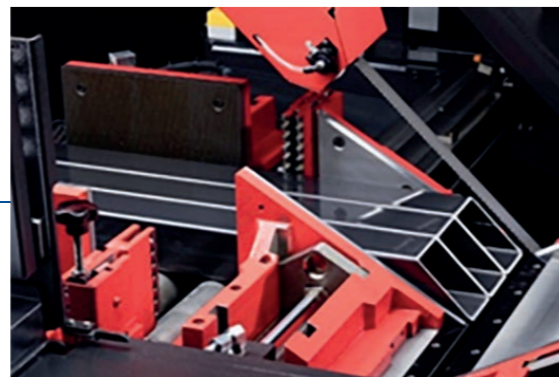

Ponadto, dzięki pochylonej w pionie ramie, możliwe jest cięcie wiązek pod kątem (patrz przykład obok).



### ZAKRES PRĘDKOŚCI

18 – 122 m/min płynna regulacja (falownik). Możliwość ustawiania prędkości ze stanowiska.

### POSUW CIĘCIA

Prędkość ostrza, oraz ciśnienie i prędkość posuwu są ustawiane automatycznie, względem rodzaju materiału, lub według zaprogramowanego zadania.

**W RAZIE JAKICHKOLWIEK WĄTPLIWOŚCI  
CHĘTNIE ODPOWIEMY NA WSZELKIE PYTANIA**

infolinia 800 150 007  
telefon 58 668 66 88  
e-mail SWORD@SWORD.PL



[WWW.SWORD.PL](http://WWW.SWORD.PL)

PC3 SPRAWDZONA KONTROLA

Przyjazny dla użytkownika, ułatwiający programowanie kolorowy ekran dotykowy SIEMENS.

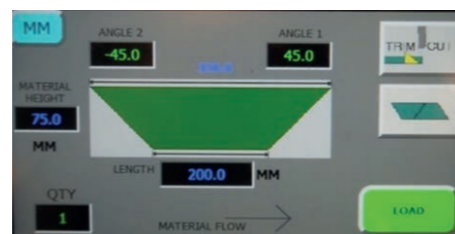
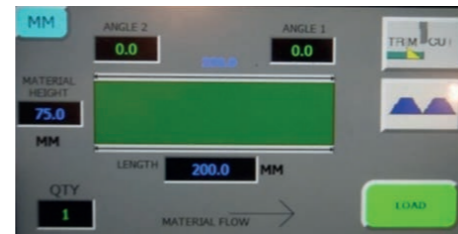
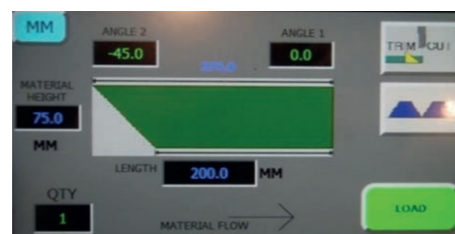
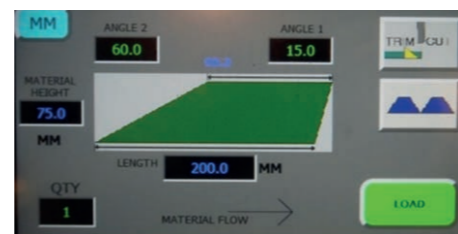
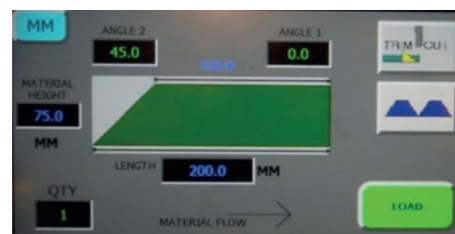

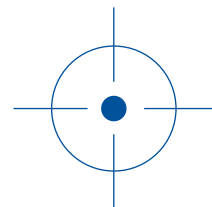

## kontakt

---

SWORD Sp. z o.o. Sp.k.  
ul. Waszyngtona 7  
81-342 Gdynia

INFOLINIA 800 150 007  
TELEFON 58 668 66 88  
E-MAIL [sword@sword.pl](mailto:sword@sword.pl)

[WWW.SWORD.PL](http://WWW.SWORD.PL)